



CAIET DE SARCINI

Lotul 5 - „Mașină de ambalare cartuș finit in cutii carton”,

1. INTRODUCERE

Caietul de sarcini face parte integranta din documentatia de atribuire si constituie ansamblul cerintelor pe baza carora se elaboreaza, de catre fiecare ofertant, propunerea tehnica.

Autoritatea contractanta: Societatea Uzina Mecanică Sadu S.A., este o societate cu capital de stat, fiind subordonata ierarhic: Companiei Naționale Romarm S.A., respectiv Ministerului Economiei, Antreprenoriatului si Turismului.

Societatea Uzina Mecanică Sadu S.A. are ca obiect principal de activitate: fabricarea de munitie de infanterie de calibre mici.

Utilajul care se doreste sa fie achizitionat este utilizat pentru efectuarea operației de ambalare cartus finit in cutii carton, pentru produsul cartus calibrul 7,62x54R mm, produs care se executa în Uzina Mecanică Sadu S.A.

AUTORITATE CONTRACTANTA: SOCIETATEA UZINA MECANICA SADU S.A.

Adresa: Bumbesti Jiu, strada Parangului, nr. 59, judetul Gorj, cod 215100, inregistrata la Registrul Comertului sub nr. J18/330/2001, cod fiscal: RO14373832, cont bancar RO93RNCB0149042106660001, deschis la BCR, Sucursala Gorj, Tel./fax.: 0253 463868/ 0253 463 193, adresa de e-mail: office@umsadu.ro.

2. CONTEXTUL REALIZARII ACHIZITIEI DE UTILAJE

Procedura:

- Tip procedura = Negociere fara publicare prealabila a unui anunt de participare.
- Modalitatea de desfasurare a procedurii de atribuire = offline.

Obiectul achizitiei: „Mașină de ambalare cartus finit in cutii carton” - 1 bucata.

- COD CPV: 42990000-2 diverse utilaje cu utilizare speciala (Rev.2)
- Cod CPV Secundar: 80530000-8 servicii de formare profesională (Rev.2)
- Tip contract = achizitie produse (furnizare/cumparare).

Valoarea estimata a achizitiei = 1.140.000 lei, fara TVA.

Modalitatea de atribuire:

Atribuirea achizitiei se realizeaza offline, prin negociere fara publicare prealabila.

Criteriul de atribuire a contractului:

Criteriul aplicat: **cel mai bun raport calitate – pret.**

2.1 Informatii despre autoritatea contractanta

Autoritate contractanta: SOCIETATEA UZINA MECANICA SADU S.A. este o societate cu capital de stat, fiind subordonata ierarhic: Companiei Naționale Romarm S.A., respectiv Ministerului Economiei, Antreprenoriatului si Turismului.

Societatea Uzina Mecanică Sadu S.A. are ca obiect principal de activitate: fabricarea de munitie de infanterie de calibre mici, cu o experienta de peste 80 de ani, in acest domeniu.

2.2 Informatii despre contextul care a determinat achizitionarea produselor

Uzina Mecanică Sadu S.A., actualmente are o dotare de utilaje inechitate si pentru a raspunde calitativ si cantitativ cerintelor Fortelor Sistemului National de Aparare a Tarii și altor clienti, este necesara retehnologizarea proceselor tehnologice.

In contextul celor prezentate mai sus a aparut necesitatea achizitionarii utilajului *Masina de ambalare cartus finit in cutii carton*, pentru cartus calibrul 7,62x54 R mm.

2.3 Informatii despre beneficiile anticipate de catre autoritatea/ entitatea contractanta

Societatea Uzina Mecanică Sadu S.A., in urma achizitiei de utilaje noi, de productivitate mare si cu randament ridicat, capabile sa execute piese de calitate, intentioneaza sa obtina urmatoarele beneficii:

- Cresterea capacitatii de fabricatie,
- Scaderea costului de fabricatie,
- Imbunatatirea calitatii produselor fabricate,
- Cresterea capacitatii de satisfactie prompta a cerintelor *Fortelor Sistemului National de Aparare a Tarii*.

2.4 Alte initiative/proiecte/programe asociate cu aceasta achizitie de produse

Achizitia utilajului *Masina de ambalare cartus finit in cutii carton*, face parte din programul de Investitii pentru anul 2020, impreuna cu alte 4 tipuri de utilaje care fac parte din linia tehnologica a produsului cartus calibrul 7,62x54 R mm, utilaje prezentate in documentatia comuna de achizitie pentru cele 5 loturi.

2.5 Cadrul general al sectorului in care autoritatea/entitatea contractanta isi desfasoara activitatea

Societatea Uzina Mecanică Sadu S.A., furnizor autorizat al *Fortelor Sistemului National de Aparare a Tarii*, are o preocupare continua de innoire a parcului de utilaje, fapt ce este in concordanta cu cerintele specificate in Legea 232/2016, privind Industria Nationala de Aparare.

2.6 Factori interesati si rolul acestora

In procesul de elaborare a Caietului de Sarcini, nu am identificat alti factori interesati in implementarea contractului.

3. DESCRIEREA PRODUSELOR SOLICITATE

Societatea Uzina Mecanică Sadu S.A., doreste sa achizitioneze *Maşina de ambalare cartuş finit în cutii carton*, utilizata pentru efectuarea operatiei de *ambalare cartuş finit in cutii carton*, la produsele cartuşe calibrul 7,62x54R mm, produse care se executa în Uzina Mecanică Sadu S.A.

3.1 Descrierea situatiei actuale la nivelul Autoritatii/entitatii contractante

Societatea Uzina Mecanică Sadu S.A. este o societate ce realizeaza produse speciale de serie, printre care si produsele cartuşe calibrul 7,62x54R mm.

3.2 Obiectivul general la care contribuie furnizarea produselor

Utilajul *Maşina de ambalare cartuş finit in cutii carton*, face parte din linia tehnologica de fabricare a produselor cartuşe de calibre mici, produse care se executa în Uzina Mecanică Sadu S.A.

3.3 Obiectivul specific la care contribuie furnizarea produselor

Utilajul *Masina de ambalare cartus finit in cutii carton*, face parte din linia tehnologica de fabricare a produselor cartuşe calibrul 7,62x54R mm, produse care se executa în Uzina Mecanică Sadu S.A.

3.4 Produsele solicitate si operatiunile cu titlu accesoriu necesar a fi realizate

3.4.1 Produse solicitate

3.4.1.1 Lot 5 - Masina de ambalare cartus finit in cutii carton

Cantitate	Unitate de masura	Loc de livrare	Data de livrare solicitata	Specificatii tehnice SAU cerinte functionale minime	Specificatii tehnice SAU cerinte functionale extinse	Durata minima garantie
1.	2.	3.	4.	5.	6.	7.
1	bucata	S.UZINA MECANICA SADU S.A. Adresa: Bumbesti Jiu, str.Parangului, nr. 59, judetul Gorj, România	9 luni de la data semnarii contractului	Productivitate: minim 120 piese/minut; Secventa de lucru: - Alimentare cutii carton decupate; - Alimentare cartuse; - Formare cutie; - Asezare cartuse in cutie; - Inchidere cutie; - Lipire eticheta pe cutie; - Cantarire cutie; - Separare cutii (incarcate corespunzator de cutiile incarcate necorespunzator). - Evacuare automata cutii (incarcate corespunzator / necorespunzator).	-Eficienta: minim 80%. -Nivel de protectie IP55 -Etichetare in limba romana; -Documentatie tehnica de programare, operare si intretinere in limba romana (scris + DVD - RW); -Training si asistenta tehnica la punerea in functiune; -Asigurarea de piese de schimb si subansambluri pe perioada garantiei. Nivel max zgomot 75 dB.	24 luni de la data punerii în funcțiune a utilajului.

3.4.1.2 Cerințe tehnice și tehnologice

Mașina trebuie să fie capabilă să realizeze împachetarea automată a cartușelor calibrul 7,62x54 mm. Ofertantul poate propune o secvența de lucru mai bună, în acord cu proiectul sau de mașină dar trebuie să argumenteze acest lucru în oferta tehnică.

Împachetarea se efectuează astfel: 20 bucăți cartuse/cutie, 4 rânduri orizontale a câte 5 bucăți. Pe fiecare rând cartusele vor fi asezate alternativ, unul cu varful într-un sens și unul cu varful în sens opus.

Mașina trebuie să conțină cântar electronic și dispozitiv de etichetare.

Furnizorul trebuie să ofere în avans documentația și eșantioane din decupajele de cutie, etichete și clei în vederea verificării disponibilității pe piața și testării conformității cu fabricația beneficiarului.

Element intrare

Cartuș calibrul 7,62x54R

Format de carton, pentru cutie, confectionat din carton duplex sau triplex, greutate 300 g/m².

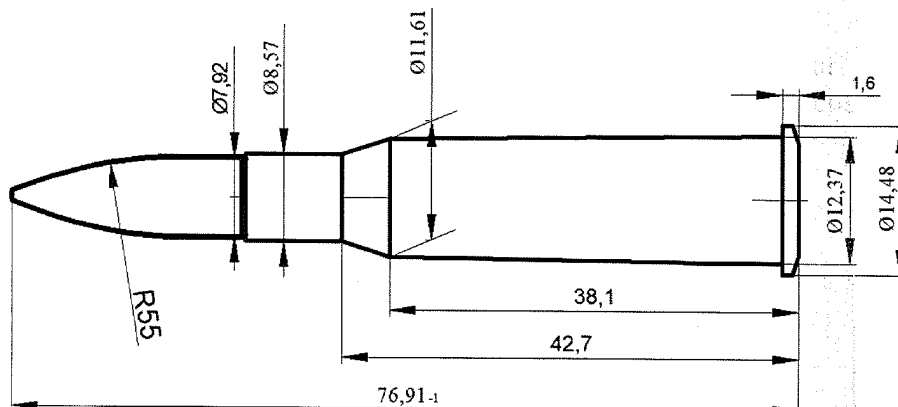

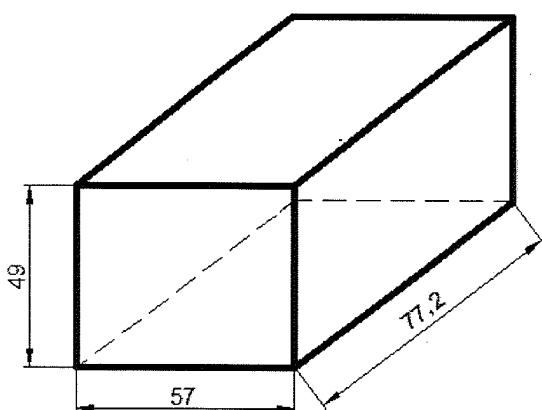

3.4.1.3 Cerințe tehnice

Utilajul trebuie să fie prevăzut cu elemente de legătură la prizele de descărcare electrostatică, la amplasarea pe poziția de lucru.

Părțile, subansamblele în mișcare ale utilajului vor fi protejate pentru evitarea posibilității de intervenție a operatorului în timpul funcționării. Utilajul trebuie să asigure oprirea automată în cazul intervenției intenționate sau accidentale a operatorului.

Alimentarea cu energie electrică va fi de la rețea normală trifazată de 400V/50Hz. După o întrerupere intempestivă cu energie electrică, mașina nu trebuie să repornească fără intervenția operatorului uman.

Motoarele electrice de acționare trebuie să fie ANTIEX, dotate cu echipamente de protecție în cazul fluctuațiilor mari de tensiune.

Încărcătura pirotehnică maxim admisă/utilaj în echivalent TNT: 1,5 kg.

Utilajul trebuie să fie dotat cu sisteme de protecție pentru evitarea posibilității de intervenție a operatorului în timpul funcționării, implicit pentru oprirea automată a utilajului în cazul intervenției intenționate sau accidentale a operatorului (grilaje de protecție, uși de protecție, capote, bariere optice de siguranță). Toate sistemele mobile de protecție trebuie să fie prevăzute cu comutatoare de ușă cu opritor de închidere.

Alimentarea mașinii cu elemente trebuie să se facă în condiții de securitate a muncii, fără utilizarea de instalații speciale.

La apariția unei neconformități funcționale (lipsă elemente în alimentatoare ; ruperea unei scule; etc) utilajul se va opri automat, avertizând cu un semnal luminos intermitent, de culoare roșie și semnal sonor. Pe display-ul consolei de operare trebuie să fie afișat motivul opririi utilajului.

Utilajul trebuie să fie prevăzute cu sistem de protecție pentru supratensiune, curent de suprasarcină, lipsă agent de răcire.

Utilajul trebuie să fie dotat cu sistem de numărare a producției resetabil.

Utilajul trebuie să fie dotat cu butoane ciupercă pentru oprire de urgență atât pe consola de operare cât și în alte poziții mai îndepărtate.

Utilajul trebuie să fie dotat cu sisteme de ungere automata dacă au suprafețe care necesită ungere.

3.4.1.4 Cerințe tehnologice

- Utilajul trebuie să efectueze operația de împachetare cartușe.
- Furnizarea în perioada de garanție a utilajelor de:
 - Echipamente de bază și auxiliare;
 - Scule și dispozitive;

- Piese de schimb, necesare pentru funcționarea utilajelor în vederea realizării unui program de producție anual în regim de lucru: două schimburi pe zi, a câte 8 ore/schimb, cinci zile pe săptămână.

- Realizarea lucrărilor de punere în funcțiune și supraveghere.
- Furnizare documentație tehnologică (format scris +format electronic):
 - Documentație de proiectare privind scule, dispozitive și verificatoare.
 - Documentație proces tehnologic
 - Instrucțiuni securitate și sanatare în munca
 - Manual operare, mentenanță și servicii conținând: descriere generală, proceduri de instalare, operare, mentenanță, scheme electrice/electronice, lista completă a pieselor de schimb cu niveluri recomandate stocare
 - Lista completă a codurilor de eroare, explicații privind generarea lor și măsurile de remediere

NOTA:

Facem precizarea că, oferta trebuie să îndeplinească TOATE cerințele minimale din prezentul caiet de sarcini.

3.4.2 Disponibilitate, dacă este cazul

Nu este cazul

3.5 Extensibilitate/Modernizare dacă este cazul

Nu este cazul

3.5.1 Garanție

Furnizorul are obligația de a garanta că utilajul furnizat este nou, fabricat în conformitate cu propunerea tehnică, fără defecte rezultate în urma erorilor de proiectare, neconformităților și/sau viciilor ascunse ale materialului și greselilor de pe fluxul de fabricație.

Perioada de garanție acordată utilajelor de către furnizor este de min 24 luni de la data punerii în funcțiune a utilajului. Ofertele cu o perioadă de garanție sub 24 luni vor fi declarate neconforme.

În perioada de garanție toate defecțiunile se rezolvă de către furnizor pe cheltuiala lui, conform punctului 3.5.3.4 *Support Tehnic*, din prezentul caiet de sarcini.

Garantia va acoperi toate costurile rezultate din remedierea defectelor în perioada de garanție, inclusiv, dar fără a se limita la:

- demonțare, inclusiv închiriere de unelte speciale necesare pe durata intervenției (dacă este cazul);
- ambalaje, inclusiv furnizarea de material protector pentru transport (carton, cutii, lăzi etc.);
- transport prin intermediul transportatorului, inclusiv de transport internațional (dacă este cazul);
- diagnoza defectelor, inclusiv costurile de personal;
- repararea tuturor componentelor defecte sau furnizarea unor noi componente;
- înlocuirea părților defecte;
- despachetarea, inclusiv curățarea spațiilor unde se efectuează intervenția;
- instalarea în stare inițială;
- testarea pentru a asigura funcționarea corectă,
- repunerea în funcțiune.

Termenul de garanție crește cu intervalul de timp cât utilajul a fost indisponibil de la defectare până la rezolvarea defectului.

Achizitorul are dreptul de a notifica imediat furnizorul, în scris, despre orice plângere sau reclamație ce apare în conformitate cu această garanție.

La primirea unei astfel de notificări, furnizorul are obligația să asigure intervenția pentru rezolvarea defecțiunii conform punctului 3.5.3.4 *Support Tehnic* din prezentul caiet de sarcini.

Furnizorul are obligația de a întocmi și preda achizitorului un *Plan de mentenanță al utilajului*, în care se precizează: tipul de intervenții; responsabilitățile furnizorului și beneficiarului; modalități de intervenție; timpii de intervenție; locul intervenției; echipamente de intervenție și înregistrarea rezultatului intervenției în planul de intervenție.

Dacă defecțiunea nu poate fi rezolvată într-o perioadă de maxim 15 zile, furnizorul are obligația de a înlocui utilajul în maxim 120 de zile de la data semnalării defecțiunii, fără costuri suplimentare pentru achizitor.

Utilajul defectat în termenul de garanție, atunci când nu pot fi reparat sau când durata cumulată de nefuncționare din cauza deficiențelor apărute în termenul de garanție legală de conformitate depășește 10% din durata acestui termen, vor fi înlocuite de furnizor sau acesta va restitui achizitorului contravaloarea utilajului. Toate costurile privind garanția comercială, inclusiv transportul utilajului în vederea recuperării prețului plătit de achizitor se suportă de către furnizor.

Daca furnizorul nu reuseste sa repare utilajul in maxim 15 zile, acesta va plati beneficiarului penalitati de intarziere pentru zilele in care acest utilaj este nefunctional, conform Codului de Procedură Fiscală. Cuantumul acestor penalitati de intarziere este de 0,03%, pe zi intarziere, din valoarea utilajului, pana la indeplinirea efectiva a obligatiilor, respectiv repararea, sau dupa caz, inlocuirea utilajului, care va fi certificata de beneficiar prin semnarea procesului verbal de reparatie/de inlocuire a utilajului, dupa caz.

Furnizorul are obligatia de a achita facturile emise de catre beneficiar in termen de 10 de zile de la data primirii facturii, în original, la sediul său.

Aceste penalități nu vor exonera Furnizorul de obligația de a repara utilajul, sau de alte obligații sau responsabilități pe care le are conform prevederilor Contractului.

Toate costurile privind garanția comercială, inclusiv transportul utilajului în vederea recuperării prețului plătit de achizitor se suportă de către furnizor.

Utilajul care in timpul perioadei de garantie il inlocuieste pe cel defect beneficiaza de o noua perioada de garantie care curge de la data inlocuirii.

Cerințele precizate mai sus sunt conform legislației în vigoare: Legea nr. 449/2003 privind vânzarea produselor și garanțiile asociate acestora, Ordonanța nr. 9/2016 pentru modificarea și completarea Legii nr. 449/2003 privind vânzarea produselor și garanțiile asociate acestora și OUG nr. 174/2008 ordonanta de urgenta pentru modificarea si completarea unor acte normative privind protectia consumatorilor.

3.5.2 Livrare, ambalare, etichetare, transport si asigurarea pe durata transportului

3.5.2.1 Livrare

Termenul de livrare al utilajului este de maxim 9 luni de la data semnarii contractului. Nu se admite livrarea incompleta a acestuia.

În situația în care furnizorul este câștigător al mai multor licitații va stabili de comun acord cu beneficiarul un grafic de livrari al echipamentelor acesta devenind anexa la contract.

Utilajul va fi livrat, pe cheltuiala furnizorului, la sediul Societatii Uzina Mecanica Sadu S.A., unde acesta va realiza montajul si probele de funcționare. După efectuarea probelor de functionare se va face receptia calitativa si cantitativa si punerea in functiune a acestora, cu participarea furnizorului.

Inainte de livrare, achizitorul sau reprezentantul sau are dreptul de a inspecta si/sau de a testa utilajul pentru a verifica conformitatea acestuia cu specificatiile din documentatia tehnica.

O data cu livrarea utilajelor, se vor livra și elementele, asigurate de beneficiar, utilizate pentru efectuarea receptiei la furnizor.

Utilajul livrat va fi însoțite de:

- toate subansamblele/partile componente necesare punerii și mentinerii in functiune,
- sculele, dispozitivele verificatoare și contraverificatoare necesare pentru realizarea unei producții anuale, în două schimburi pe zi, a câte 8 ore/schimb, cinci zile pe săptămână,
- piesele de schimb,
- un manual în limba română, în care vor fi precizate instrucțiuni de exploatare, de service și o listă a pieselor de schimb (electrice; electronice; mecanice, pneumatice, etc);

precum si urmatoarele documente care-l insotesc:

- a) Factura fiscala;
- b) Avizul de expeditie;
- c) Dispozitia de livrare
- d) Certificatul de origine;
- e) Declaratia de conformitate CE a utilajului prin care furnizorul certifica executia utilajului in conformitate cu documentatiile/specificatiile tehnice specifice utilajelor, mentionate in prezentul caiet de sarcini;
- f) Certificatul de garantie;
- g) Cartea tehnică a utilajului (va conține atât descrierea generală a mașinii, planul de ansamblu al mașinii, schema circuitelor de comandă etc., precum și Planul de mentenanță cu operațiile ce trebuie efectuate periodic)

h) Documentatie tehnica de programare, operare si intretinere in limba romana (scris + DVD - RW).

- i) Instructiuni de utilizare si exploatare;
- j) Catalog de subansamble, piese de schimb si accesorii, inclusiv in format electronic;
- k) Lista punctelor de service ale furnizorului pentru utilajul livrat;
- l) Proces verbal întocmit în urma recepției efectuate la furnizor;
- m) Scrisoare de garantie de buna executie a contractului;
- n) Dupa caz, polita de asigurare "toate riscurile".

Toate documentele vor fi obligatoriu redactate in limba romana.

Utilajul este considerat livrat cand toate activitatile in cadrul contractului au fost realizate/utilajul este instalat, functioneaza la parametrii agreeati si este acceptat de catre beneficiar.

Furnizorul este responsabil pentru livrarea utilajului, in termenul agreeat, si se considera ca a luat in considerare toate dificultatile pe care le-ar putea intampina in acest sens, si nu va invoca nici un motiv de intarziere sau costuri suplimentare.

3.5.2.2 Condiții de ambalare și transport

Modalitatea de ambalare este în sarcina furnizorului. Acesta va ambala și eticheta utilajul furnizat astfel incat sa previna orice dauna sau deteriorare in timpul transportului.

În vederea transportului, utilajul va fi ambalat astfel încât să fie protejat de praf și umezeală pe perioada transportului și pe timpul staționărilor în diferite puncte intermediare. Ambalajul trebuie prevazut astfel incat sa reziste, fara limitare, manipularii accidentale, expuneri la temperaturi extreme, sarii si precipitatiilor din timpul transportului si depozitarii in locuri deschise.

Transportul si toate costurile asociate sunt in sarcina exclusiva a furnizorului.

3.5.2.3 Asigurare

Furnizorul are obligatia de a asigura complet utilajul furnizat prin contract, inclusiv pe baza de CIP, impotriva pierderii sau deteriorării neprevazute la fabricare, transport, depozitare și livrare, cauzate de orice factor extern, in functie de termenul comercial de livrare convenit.

Dacă furnizorul nu are capacitate de transport propriu, transportul utilajelor se va face de către o terță societate, responsabilitatea revenindu-i acestuia; toate celelalte condiții vor fi stabilite contractual.

3.5.3 Operatiuni cu titlu accesorii

3.5.3.1 Instalare, punere in functiune, testare

Furnizorul va comunica din timp beneficiarului condițiile de amplasare: legătura la utilități (energie electrică; aer comprimat; apă; etc.), desen fundație. Atât furnizorul cât și beneficiarul se vor asigura că toate operațiile specificate în prezentul caiet de sarcini și în orice alte documente contractuale se îndeplinesc la parametrii conveniți.

Furnizorul trebuie sa instaleze utilajul in mod corespunzator, asigurandu-se in acelasi timp ca spatiile unde s-a realizat instalarea raman curate. După livrarea si instalarea utilajului acesta va elimina toate deseurile rezultate si va lua masurile adecvate pentru a aduna toate ambalajele și eliminarea acestora de la locul de instalare.

După ce utilajul a fost instalat, furnizorul va realiza toate configurările/setările necesare pentru a pune utilajul in functiune. Punerea in functiune include, de asemenea, toate ajustările si setările necesare pentru a asigura instalarea corespunzatoare, in ceea ce priveste performanta si calitatea, cu toate configuratiile necesare pentru o functionare optima.

După instalarea si punerea in functiune a utilajului, furnizorul va efectua teste functionale: probe de mers in gol si de mers in lucru, conform cap. 5 Receptia utilajelor.

Furnizorul va efectua pe cheltuiala sa si fara nici un fel de costuri din partea Societatii Uzina Mecanică Sadu S.A., toate testele pentru a asigura functionarea utilajului la parametrii agreeati. Furnizorul ramane responsabil pentru protejarea utilajului luand toate masurile adecvate pentru a preveni lovituri, zgârieturi, si alte deteriorari, pana la acceptarea, de catre Societatea Uzina Mecanică Sadu S.A., respectiv data semnarii procesului verbal de receptie la beneficiar.

3.5.3.2. Instruirea personalului pentru utilizare

La punerea în funcțiune se va avea în vedere instruirea personalului care va deservi utilajul, atât din punct de vedere al exploatării cât și al întreținerii.

Furnizorul este responsabil pentru instruirea, la fata locului, a personalului desemnat de Societatea Uzina Mecanică Sadu S.A. Scopul instruirii este de a transfera cunostintele necesare pentru a opera si intretine utilajul. Instruirea se va efectua la sediul Societatii Uzina Mecanică Sadu S.A timp de 3 zile, pentru minim 3 persoane;

Instruirea se va efectua dupa ce utilajul este functional si trebuie sa includa, dar fara a se limita la: intelegerea diferitelor componente ale utilajului, intelegerea tuturor functionalitatilor, operarea utilajului, informatii despre mentenanta de urgenta si preventiva care trebuie sa fie efectuata de catre utilizator, depistarea problemelor, diagnosticare de baza, etc.

La finalizarea programului de instruire, pentru evaluarea insusirii cunostintelor de catre personalul instruit, furnizorul va solicita personalului instruit sa efectueze anumite operatii specifice de operare, reglaj si intretinere a utilajului. Daca in urma evaluarii, reprezentantii furnizorului si Societatii Uzina Mecanică Sadu S.A., constata ca personalul nu si-a insusit in mod corespunzator obiectivele instruirii, reprezentantii furnizorului vor face reinstruiri pana cand personalul instruit isi va insusi cunostiintele. Termenul limita pentru finalizarea instruirii este de 3 zile. Instruirea se va efectua in limba româna. Furnizorul va asigura pe toata durata instruirii material suport in limba româna care include cel putin, dar fara a se limita la, cartea tehnica, lista pieselor de schimb si planul de mentenanta preventiva.

3.5.3.3 Mentenanta preventiva in perioada de garantie

Mentenanta preventiva reprezinta totalitatea operatiunilor de intretinere si reparatie ale utilajului si care se efectueaza pe tot parcursul ciclului de viata al utilajului, la intervale regulate cu scopul de a asigura functionarea optima a utilajului, pentru a reduce riscurile de defectare si deteriorare.

Furnizorul trebuie sa efectueze mentenanta preventiva a utilajului anual, in perioada de garantie.

Operatiunile care trebuiesc realizate de furnizor pentru fiecare operatiune de mentenanta trebuie sa cuprinda, dar fara a se limita la, urmatoarele faze:

- verificarea mentinerii preciziei lanturilor cinematice de alimentare, control, evacuare elemente defecte si elemente conforme;

- verificarea pastrarii randamentului declarat in contractul de vanzare cumparare;

In cazul in care se constata neconcordante intre parametrii specificati anterior si cei rezultati in urma verificarilor, furnizorul trebuie sa intervina si sa remedieze aceste neconcordante (dupa caz: inlocuire piese de schimb, reprogramare, reinstruire, etc).

Furnizorul este responsabil pentru realizarea operatiunilor de mentenanta preventiva in conformitate cu cerintele stabilite de catre producatorul echipamentului în normativele tehnice specifice fiecărei țări și fiecărui producător în parte.

Inainte de efectuarea operatiunilor de mentenanta preventiva, furnizorul comunica Societatii Uzina Mecanică Sadu S.A., lista operatiunilor de mentenanta ce trebuiesc efectuate.

Programul normal de lucru in Societatea Uzina Mecanică Sadu S.A., este două schimburi pe zi, a câte 8 ore/schimb, cinci zile pe săptămână, dar intrucat suntem o institutie cu caracter special, accesul si implicit activitatea personalului care nu face parte din personalul Societatii Uzina Mecanica Sadu S.A. se desfasoara intre orele 7⁰⁰ - 15⁰⁰, conform dispozitiilor Regulamentului Intern si instructiunilor proprii societatii.

Datele exacte vor fi agreate cu reprezentantii Societatii Uzina Mecanică Sadu S.A.

Mentenanta preventiva trebuie sa acopere toate costurile aferente interventiei, inclusiv forta de munca, piese de schimb și alte costuri.

Operatiunile de mentenanta preventiva trebuie efectuate in conditii de securitate, cu protejarea adecvata a personalului care efectueaza mentenanta și a altor persoane prezente la locul unde are loc interventia.

După fiecare mentenanta preventiva, furnizorul trebuie sa efectueze teste de functionare a utilajului si sa prezinte un raport care sa includa activitatile realizate.

3.5.3.4 Mentenanta corectiva in perioada post-garantie

Mentenanta corectivă reprezinta totalitatea operatiunilor de interventie la un utilaj care se efectueaza pe parcursul ciclului de viata al acestuia, ca urmare a unor defectiuni sau functionarii in afara parametrilor optimi, cu scopul de a restabili capacitatea de functionare optima a utilajului.

Contractantul trebuie sa efectueze mentenanta corectiva a echipamentului pentru o perioada de 10 ani dupa expirarea termenului de garantie.

Mentenanța corectivă include localizarea, diagnosticarea defectelor, inclusiv intervenția pentru restabilirea bunei funcționări și trebuie efectuată pentru toate părțile componente ale utilajului cu excepția consumabilelor, atunci când Societatea Uzina Mecanică Sadu S.A., semnalează un incident.

Mentenanța corectivă trebuie să acopere toate costurile aferente intervenției, inclusiv forța de muncă, exclusiv piese de schimb și alte costuri.

În acest sens ofertantul va depune odată cu oferta o declarație pe proprie răspundere (Secțiunea Modele Formulare - Formular nr.16 - Declarație privind disponibilitatea de efectuare servicii în perioada post garanție) prin care, formal, se angajează ca, în perioada de după expirarea perioadei de garanție, are capacitatea de a asigura suport tehnic, piese de schimb și materiale consumabile.

Serviciile de mentenanță corectivă vor începe imediat după expirarea perioadei de garanție și trebuie asigurate la locația unde este instalat utilajul, respectiv la Uzina Mecanică Sadu S.A.

Operațiunile de mentenanță corectivă trebuie efectuate în condiții de securitate, cu protejarea adecvată a personalului care efectuează mentenanța și a altor persoane prezente la locul unde are loc intervenția.

Activitățile de mentenanță preventivă și corectivă, efectuate asupra utilajelor, în perioada de garanție, vor fi executate conform Planului de mentenanță, elaborat de furnizor și agreeat de beneficiar și a responsabilităților precizate în contractul încheiat pentru mentenanța în perioada post garanție.

Serviciile de mentenanță corectivă ce trebuie efectuate în perioada de post-garanție, sunt cu titlu informativ, urmând ca serviciul de mentenanță corectivă în perioada de post garanție să facă obiectul altui contract, ce va fi atribuit în urma desfășurării unei alte proceduri de achiziție.

Obligațiile părților contractante referitoare la perioada post garanție vor fi stabilite într-un contract care se va încheia, cu cel puțin 30 de zile, înaintea expirării perioadei de garanție.

3.5.3.5 Suport tehnic

Furnizorul va asigura suport tehnic în perioada de garanție.

Furnizorul va asigura un punct de contact disponibil, dedicat personalului autorizat al Societății Uzina Mecanică Sadu S.A., unde se poate semnală orice problemă/defecțiune care necesită mentenanță preventivă sau solicita suport tehnic furnizorului în gestionarea unui incident, astfel încât orice situație semnalată să poată fi tratată cu promptitudine.

Furnizorul va răspunde în timp util la orice incident semnalat de către Societatea Uzina Mecanică Sadu S.A., în funcție de nivelul incidentului. Fiecare incident este caracterizat de un nivel de prioritate, care va evidenția impactul acestuia asupra funcționalității utilajului.

Nivele de prioritate:

- i. Urgent – incidental are impact major asupra funcționării utilajului. Problema apărută împiedică desfășurarea activității Societății Uzina Mecanică Sadu S.A.
- ii. Critic – impact semnificativ asupra funcționării utilajului. Problema apărută împiedică desfășurarea în condiții normale a activității Societății Uzina Mecanică Sadu S.A. Nici o soluție alternativă nu este disponibilă, însă activitatea Societății Uzina Mecanică Sadu S.A., poate totuși continua, însă într-un mod restrictiv.
- iii. Major – impact mediu asupra desfășurării activității Societății Uzina Mecanică Sadu S.A. Problema afectează minor funcționalitățile utilajului. Impactul reprezintă un inconvenient care necesită soluții alternative pentru refacerea funcționalităților.
- iv. Minor – impact minim asupra activității Societății Uzina Mecanică Sadu S.A. Problema nu afectează funcționalitățile utilajului. Rezultatul este o eroare minimă care nu împiedică desfășurarea în bune condiții a activității Societății Uzina Mecanică Sadu S.A.

Furnizorul trebuie să asigure disponibilitatea serviciilor de suport tehnic. În cazul incidentelor cu prioritate „urgent” intervenția va fi asigurată 24x7, din momentul primirii sesizării și până la remedierea definitivă a problemei și asigurarea funcționalității integrale a utilajului.

Furnizorul va trebui să respecte următorii timpi de răspuns, corelați cu nivelul de prioritate a incidentului.

Nivel prioritate	Timp de răspuns	Timp de implementare soluție provizorie	Timp de rezolvare
Urgent	2 ore	4 ore	48 ore
Critic	3 ore	24 ore	72 ore
Major	4 ore	48 ore	96 ore
Minor	5 ore	48 ore	120 ore

Nerespectarea timpilor de mai sus de catre furnizor, da dreptul Societatii Uzina Mecanică Sadu S.A de a solicita penalitati/daune interese in conformitate cu clauzele contractului de Achizitie utilaj.

Nota: Se poate face exceptie de la cerinta stricta 24x7 (24 ore x 7 zile) in cazul fortei majore si a zilelor libere recunoscute la nivel national in tara beneficiarului si furnizorului.

3.5.3.6 Piese de schimb si materiale consumabile pentru activitatile din programul de mentenanta corectiva după expirarea garantiei

Furnizorul trebuie sa fie in masura sa asigure piese de schimb si orice alte materiale consumabile pentru o perioada de minim 10 ani dupa expirarea perioadei de garantie, in conformitate cu prevederile legislatiei in vigoare: Ordonanta nr. 21/1992, Legea nr. 449/2003, coroborate cu prevederile din Catalogul privind clasificarea si duratele normale de functionare a mijloacelor fixe. In acest sens furnizorul, conform punctului 3.5.3.4 din prezentul caiet de sarcini, se angajeaza, declarativ, privind disponibilitatea de a asigura piese de schimb si materiale consumabile – (Sectiunea Modele Formulare - Formular nr.16 - Declaratie privind disponibilitatea de efectuare servicii in perioada post garantie) si va prezenta:

- a) Recomandari cu privire la piesele de schimb care trebuie sa existe in mod curent pentru a facilita efectuarea in cel mai scurt timp a operatiunilor de mentenanta corectiva;
- b) Timpul de livrare pentru piesele de schimb recomandate;
- c) Modalitatea de asigurare a pieselor de schimb in perioada de post garantie;
- d) Alte informatii relevante.

Toate piesele de schimb/materialele consumabile asigurate de Furnizor trebuie sa respecte cerintele tehnice si de calitate ale producatorului echipamentului.

In eventualitatea in care a incetat fabricarea de echipamente de bază și auxiliare si de piese de schimb, furnizorul are obligatia:

- a) de a notifica in avans (cu cel puțin 90 de zile) autoritatea contractanta, pentru a permite acestuia sa cumpere piesele/echipamentele necesare; si
- b) de a pune la dispozitie autoritatii contractante, fara plata, daca i se cere, proiectele, desenele si specificatiile pieselor de schimb/echipamentelor respective.

3.5.4 Mediul in care este operat utilajul

Numar de utilizatori ai utilajului: maxim 1/ schimb.

Intensitate de utilizare: două schimburi pe zi, a câte 8 ore/schimb, cinci zile pe săptămână

Gradul de incarcare: 80%.

Utilajele fac parte din fluxul tehnologic Fabricatie munitie de infanterie.

3.5.5 Constrangeri privind locatia unde se va efectua livrarea/instalarea

Livrarea si instalarea se vor executa la sediul Societatii Uzina Mecanică Sadu S.A, conform cerintelor specificate in prezentul caiet de sarcini.

3.6 Atributiile si responsabilitatile partilor

Atributiile și responsabilitățile Autorității Contractante

- Autoritatea contractantă va pune la dispoziția furnizorului, cu promptitudine, orice informații și/sau documente pe care le deține și care pot fi relevante pentru realizarea contractului. În măsura în care autoritatea contractantă nu furnizează datele/informațiile/documentele solicitate de către furnizor, termenele stabilite în sarcina furnizorului pentru furnizarea utilajelor se prelungesc în mod corespunzător.

- Autoritatea contractantă se obligă să respecte dispozițiile din caietul de sarcini.

- Autoritatea contractantă își asumă răspunderea pentru veridicitatea, corectitudinea și legalitatea datelor/informațiilor/documentelor puse la dispoziția furnizorului în vederea îndeplinirii contractului. În acest sens, se prezumă că toate datele/informațiile, documentele prezentate furnizorului sunt însușite de către conducătorul unității și/sau de către persoanele în drept, având funcție de decizie, care au aprobat respectivele documente.

- Autoritatea contractantă va colabora, atât cât este posibil, cu furnizorul pentru furnizarea informațiilor pe care acesta din urmă le poate solicita în mod rezonabil pentru realizarea contractului.

- Autoritatea contractanta are obligația să desemneze, în termen de 5 (cinci) zile de la semnarea contractului, persoana/persoanele de contact.

- Autoritatea contractanta va achizitiona, respectiv va cumpara si plati pretul convenit în prezentul caiet de sarcini si in contract.

- Autoritatea contractantă va asigura accesul personalului furnizorului în locațiile sale, în vederea îndeplinirii de către acesta a obligațiilor ce-i revin, potrivit caietului de sarcini și ofertei acestuia.

- Autoritatea contractantă se obligă să recepționeze utilajele furnizate și să certifice conformitatea astfel cum este prevăzut în caietul de sarcini.

- Autoritatea contractantă poate notifica furnizorul cu privire la necesitatea revizuirii/respingerea utilajelor. Solicitarea de revizuire/respingerea va fi motivată, cu comentarii scrise. Autoritatea contractantă are dreptul de a rezoluționa/rezilia contractul atunci când se respinge utilajul livrat, pe motive de calitate.

- Recepția utilajului se va realiza conform procedurii prevăzute în caietul de sarcini, art. 5 – Recepția utilajelor.

- Autoritatea contractantă se obligă să plătească prețul contractului către furnizor, în condițiile caietului de sarcini – art. 6 Modalități și condiții de plată.

Atribuțiile și responsabilitățile furnizorului

- Furnizorul se angajează să respecte toate clauzele contractuale.

- Furnizorul va respecta toate cerințele prevăzute în prezentul caiet de sarcini și în ofertă.

- Furnizorul va furniza utilajele la sediul autorității contractante și își va îndeplini obligațiile în condițiile stabilite în prezentul caiet de sarcini și în contract, cu respectarea prevederilor documentației de atribuire și a ofertei în baza căreia i-a fost adjudecat contractul, inclusiv obligația de: livrarea de scule, dispozitive, verificatoare și cotraverificatoare necesare pentru realizarea unei producții anuale, în două schimburi pe zi a câte 8 ore/schimb, cinci zile/săptămână, precum și cele privind instruirea personalului operator privind modul de exploatare, întreținere, precum și respectarea normelor de sănătate și securitate operațională și situații de urgență, conform instrucțiunilor date de producător și a prevederilor legale în vigoare, instruirea finalizându-se printr-un proces verbal de instruire semnat de reprezentanții ambelor părți.

- Furnizorul va livra și instala utilajul, la sediul indicat, în termenul stabilit, cu atenție, eficiență și diligență, cu respectarea dispozițiilor legale, aprobările și standardele tehnice, profesionale și de calitate în vigoare, împreună cu procesul verbal de predare-primire, avizul de însoțire, certificatul de garanție și de conformitate al utilajului.

- Furnizorul va asigura în perioada de garanție piesele de schimb defectate și suport tehnic pentru utilaj.

- Furnizorul va răspunde de calitatea utilajului livrat.

- Furnizorul se obligă să despăgubească autoritatea contractantă împotriva oricărui:

i) Reclamații și acțiuni în justiție, ce rezultă din încălcarea unor drepturi de proprietate intelectuală (brevete, mărci înregistrate etc.), legate de echipamentele, materialele, instalațiile sau utilajele folosite pentru sau în legătură cu produsele achiziționate,

ii) Daune-interese, costuri, taxe și cheltuieli de orice natură, aferente, cu excepția situației în care o astfel de încălcare rezultă din respectarea caietului de sarcini întocmit de către autoritatea contractantă.

- Furnizorul se obligă să depună garanția de bună execuție a contractului, în cuantum de 8% din prețul contractului în termen de maxim 5 zile lucrătoare de la semnarea contractului de ambele părți.

- Furnizorul va respecta toate prevederile legale în vigoare în România și se va asigura că și personalul său, implicat în contract, va respecta prevederile legale, aprobările și standardele tehnice, profesionale și de calitate în vigoare.

- În cazul în care furnizorul este o asocieră alcătuită din doi sau mai mulți operatori economici, toți aceștia vor fi ținuți solidar responsabili de îndeplinirea obligațiilor din contract.

- Părțile vor colabora, pentru furnizarea de informații pe care le pot solicita în mod rezonabil între ele pentru realizarea contractului.

- Furnizorul va adopta toate măsurile necesare pentru a asigura, în mod continuu, personalul, echipamentele și suportul, necesare pentru îndeplinirea în mod eficient a obligațiilor asumate prin contract.

- Furnizorul are obligația de a desemna, în termen de 5 (cinci) zile de la semnarea contractului, persoana/persoanele de contact.

- Furnizorul are obligația de a asigura disponibilitatea personalului, pe toată durata contractului. Furnizorul are obligația de a asigura desfășurarea activităților stipulate în contract prin acoperirea cu personal specializat pe toată durata implementării contractului. Furnizorul trebuie să se asigure că, pentru toată perioada contractului, personalul principal alocat fiecărei activități va îndeplini obligațiile stabilite.

- Furnizorul se obligă să emită factura aferentă utilajelor furnizate prin contract numai după aprobarea/recepția acestora prin semnarea/aprobarea: procesului verbal de recepție la furnizor, respectiv a procesului verbal de recepție și punere în funcțiune la autoritatea contractantă, în condițiile din caietul de sarcini, art. 5 –Recepția utilajelor și art. 6 - Modalități și condiții de plată.

- Furnizorul va transmite factura împreună cu documentele justificative în conformitate cu prevederile caietului de sarcini, art. 6 - Modalități și condiții de plată, numai după ce au fost semnate și aprobate: procesul verbal de recepție la furnizor, respectiv procesul verbal de recepție și punere în funcțiune la autoritatea contractantă, aferent activității/perioadei pentru care se solicită plata.

- Furnizorul se obligă să transmită autorității contractante formularul „Scrisoare de garanție bancară pentru returnare tranșă plată”, în original, după efectuarea recepției la furnizor, dar anterior acordării tranșei de plată de 30% de către beneficiar.

- Furnizorul este pe deplin responsabil pentru furnizarea utilajelor în condițiile caietului de sarcini, în conformitate cu propunerea sa tehnică. Totodată, este răspunzător atât de siguranța tuturor operațiunilor și metodelor de prestare, cât și de calificarea personalului folosit pe toată durata contractului.

- Furnizorul nu poate fi considerat răspunzător pentru încălcarea de către autoritatea contractantă sau de către orice altă persoană a reglementărilor aplicabile în ceea ce privește modul de utilizare a utilajelor.

4. DOCUMENTAȚII CE TREBUIE FURNIZATE AUTORITĂȚII CONTRACTANTE ÎN LEGATURA CU UTILAJUL

Documentațiile ce trebuie furnizate Societății Uzina Mecanică Sadu S.A. de către furnizor vor include, dar fără a se limita la: cartea tehnică a mașinii (care este un document de utilizare, administrare și operarea a utilajului), proces verbal de recepție la furnizor, dosarul de instruire al personalului, plan de mentenanță preventivă.

5. RECEPȚIA UTILAJULUI

Recepția utilajului se va face pe baza de proces verbal semnat de către furnizor și beneficiar.

Recepția utilajului se va face în două etape:

5.1 Recepția utilajului la sediul furnizorului

Într-un termen de maxim 240 de zile, de la semnarea contractului, furnizorul notifică beneficiarul că a finalizat execuția utilajelor, ca este pregătit în vederea efectuării recepției la furnizor (inspecții, probe, teste) și ca îi poate prezenta beneficiarului: documentația tehnică de execuție a utilajelor, documentația tehnică de execuție a sculelor, dispozitivelor și verificatoarelor.

După primirea notificării, în termen de maxim 15 zile, beneficiarul se deplasează la sediul furnizorului pentru efectuarea recepției.

Recepția la furnizor constă în efectuarea probelor de mers în gol și de mers în lucru:

- *Probele de mers în gol* se vor efectua pe parcursul a cel puțin o oră de mers continuu. După funcționarea în gol se vor verifica prin palpate toate lagărele, motoarele, și subansamblele care au fost supuse frecării. Dacă temperatura organelor de mașini specificate mai sus este prea mare (nu permit palpate continuă), se consideră că utilajul este necorespunzător. După verificarea sistemului de ungere și repunerea în parametrii (dacă utilajul este prevăzut cu sistem de ungere) se reiau probele de mers în gol, iar dacă și după această intervenție regimul termic nu se modifică, utilajul se respinge.

Probele de mers în lucru constau în executarea operației de *impachetare munitie de infanterie* și se va efectua pe un număr de 100 buc. cutii cu cartuse împachetate. Se vor verifica, imediat după oprirea utilajului, cerințele specificate la mersul în gol, aplicându-se aceiași rigori funcționali.

Elementele utilizate pentru efectuarea *probei de mers în lucru* se asigură și se transportă de către beneficiar. Cartușele de test vor fi lestate, inerte, fără încărcătură pirotehnică, capsulate cu alveolă de capsă fără amestec de inițiere.

Furnizorul se va asigura că toate operațiile specificate în prezentul caiet de sarcini și în orice alte documente contractuale sunt îndeplinite la parametrii conveniți.

După efectuarea *probei de mers în lucru* se trece la verificarea calității operației:

- aspect vizual cutii cu cartuse împachetate -100 %. Nu se admit cutii rupte, deformate sau deschise,
- greutate - 10 cutii cu cartuse împachetate, prelevate în mod aleator, din cele 100 împachetate pe utilaj. Nu se admit cutii cu cartuse lipsa sau în plus

Dacă, după efectuarea recepției, utilajul corespunde cerințelor specificate în prezentul caiet de sarcini, se întocmește proces verbal de recepție la furnizor, urmând ca utilajul să fie pregătit pentru transportul la sediul beneficiarului unde va fi livrat împreună cu documentele necesare introducerii pe piața românească a utilajului (obținere licența de export, autorizații de transit și de transport, etc.), dacă este cazul.

5.2 Recepția și punerea în funcțiune a utilajului la sediul beneficiarului

După ce utilajul a fost livrat, pus pe poziție și s-a executat montajul acestuia de către furnizor se face recepția și punerea în funcțiune la beneficiar.

Recepția utilajului la beneficiar constă în efectuarea probelor de mers în gol și de mers în lucru pentru un număr de 250 buc. cutii cu cartuse împachetate.

Probele de mers în gol și de mers în lucru se execută în același mod ca la: **Recepția utilajului la sediul furnizorului.** Cartușele de test vor fi cartușe normale, din fabricația curentă.

După efectuarea probei de mers în lucru se trece la verificarea calității operației:

- aspect vizual cutii cu cartuse împachetate -100 %. Nu se admit cutii rupte, deformate sau deschise,
- greutate - 25 cutii cu cartuse împachetate, prelevate în mod aleator, din cele 250 împachetate pe utilaj. Nu se admit cutii cu cartuse lipsa sau în plus.

Dacă în urma verificării se găsesc mai mult de 3 cutii cu cartuse împachetate necorespunzător și se concluzionează că acestea se datorează funcționării necorespunzătoare a utilajului iar cauzele nu pot fi eliminate imediat, utilajul se respinge.

Probele de mers în gol și probele de mers în lucru la sediul beneficiarului se vor desfășura având ca operatori reprezentanții furnizorului, aceștia fiind obligați să respecte instrucțiunile de lucru, după ce au fost instruiți pe bază de semnătură de către un reprezentant al Societății Uzina Mecanică Sadu S.A.

Recepția utilajului la sediul beneficiarului se va desfășura având ca operatori reprezentanții furnizorului, aceștia fiind obligați să respecte instrucțiunile de lucru, după ce au fost instruiți pe bază de semnătură de către un reprezentant al Societății Uzina Mecanică Sadu S.A.

La punerea în funcțiune se va avea în vedere instruirea personalului care va deservei utilajul, atât din punct de vedere al întreținerii cât și al exploatarei. Cu această ocazie, furnizorul va preda beneficiarului toate documentele, echipamentele și SDV-urile, specificate în prezentul caiet de sarcini.

Recepția finală cantitativă și calitativă a utilajului se va realiza la sediul Societății Uzina Mecanică Sadu S.A., de către comisia internă a beneficiarului, după ce s-a realizat montajul, probele de funcționare și punerea în funcțiune a utilajului, și se considera încheiată o dată cu semnarea de către această comisie a procesului verbal de recepție și punere în funcțiune, într-un termen ce nu va depăși 30 zile de la data livrării utilajului.

Procesul verbal de recepție și punere în funcțiune va include unul din următoarele rezultate:

- a) Acceptat
- b) Acceptat cu observații minore - în cazul apariției de probleme care se remediază în 24 h.
- c) Acceptat cu rezerve - în cazul apariției de probleme care se remediază în 72 h.
- d) Refuzat

Dacă utilajul inspectat sau testat nu corespunde specificațiilor contractuale (documentația tehnică), achizitorul are dreptul să îl respingă, iar furnizorul are obligația, de a înlocui utilajul refuzat, fără costuri suplimentare pentru achizitor, în maximum 20 de zile de la data semnării Procesului verbal de recepție și punere în funcțiune, proces verbal în care va fi consemnat rezultatul *refuzat*.

Pentru utilajul respins (refuzat), autoritatea contractantă va efectua plata numai după ce acest utilaj va fi înlocuit și numai după ce vor fi parcurse toate etapele de recepție și probe, menționate în prezentul caiet de sarcini, urmând să fie semnat procesul verbal de recepție și punere în funcțiune cu rezultatul Acceptat, Acceptat cu observații minore sau Acceptat cu rezerve.

Dreptul achizitorului de a inspecta, testa și, dacă este necesar, de a respinge utilajul nu va fi limitat sau amanat datorită faptului că acesta a fost inspectat și testat de furnizor, cu sau fără participarea reprezentanților achizitorului, anterior livrării acestuia la destinația finală.

Dacă utilajul va fi respins la recepția la beneficiar, toate cheltuielile vor fi suportate de furnizor.

6. MODALITĂȚI ȘI CONDIȚII DE PLATA

Pretul ofertei

Pretul maxim al ofertei privind achiziția: "Mașină de ambalare cartus finit în cutii carton" - 1 bucata, este de 1.140.000 lei, fără TVA.

Pretul ofertei va fi obligatoriu în lei.

Prețul acopera costul tuturor activitatilor aflate in responsabilitatea furnizorului (proiectarea, fabricarea, livrarea, punerea in functiune si receptia echipamentelor, trainigul operatorilor si tehnicienilor beneficiarului, oferirea pieselor de schimb, oferirea sculelor, verificatoarelor, contra-verificatoarelor si dispozitivelor necesare pentru o productie anuala 8 ore/schimb, 2 schimburi/zi, 5 zile/saptamana).

Finantarea achizitiei:

Finantarea achizitiei se realizează din sursă bugetară, prevăzută în programul de Investiții 2019-2020, program aprobat de către M.E.E.M.A. în anul 2019, alocată de la bugetul de stat în luna noiembrie 2019 pentru majorarea capitalului detinut de stat la societate.

Modalitati de plata:

• După ce furnizorul a finalizat executia utilajului, acesta notifică beneficiarul sa se prezinte la sediul furnizorului, în vederea efectuării “recepției la furnizor”, conform cap. 5 Recepție.

După primirea notificării, în termen de maxim 15 zile, beneficiarul se deplasează la sediul furnizorului pentru efectuarea recepției.

Cu aceasta ocazie furnizorul va prezenta și va preda cartea tehnică a utilajului si documentația tehnică de execuție a sculelor, verificatoarelor si dispozitivelor.

Dacă după efectuarea recepției la sediul furnizorului, beneficiarul nu are obiecții se va încheia Procesul verbal de recepție la furnizor.

Plata primei tranșe se va efectua printr-un acreditiv documentar irevocabil.

Acreditivul va fi deschis cu minim 45 zile inaintea datei prevăzute in graficul de livrari, pentru “recepția la furnizor” a echipamentului/echipamentelor, în cuantum de 30% din valoarea acestuia/acestora.

În termen de maxim 3 zile lucrătoare, de la semnarea procesului verbal de recepție la sediul furnizorului, acesta va emite factură în cuantum de 30%, din valoarea echipamentului/echipamentelor recepționate. Factura va avea mentionat numarul contractului, datele de emitere si de scadenta. Factura va fi trimisa in original la adresa specificata de Societatea Uzina Mecanică Sadu S.A.

Acreditivul va fi platit la vedere, contra prezentarii urmatoarelor documente:

- Factură comercială
- Scrisoarea de garantie bancara pentru returnare tranșă plată (conform modelului Anexa nr.17 - din sectiunea Modele Formulare).
- Proces verbal de recepție la furnizor semnat de beneficiar și furnizor.

După ce utilajul, transportat la sediul beneficiarului, a fost amplasat pe poziție, pus în funcțiune și s-au efectuat probele de mers în gol, probele de mers în lucru și instruirea personalului, beneficiarul, conform cerințelor specificate în prezentul caiet de sarcini, încheie Procesul verbal de recepție și punere în funcțiune la beneficiar.

Cu această ocazie, furnizorul va preda beneficiarului toate documentele, echipamentele, piesele de schimb si SDV-urile specificate în prezentul caiet de sarcini.

Plata celei de a doua tranșe se va efectua printr-un acreditiv documentar irevocabil.

Acreditivul va fi deschis cu minim 45 zile inaintea datei prevăzute in graficul de livrări, pentru finalizarea “recepție și punere în funcțiune la beneficiar” a echipamentului/echipamentelor, în cuantum de 70% din valoarea acestuia/acestora.

În urma încheierii Procesului verbal de recepție și punere în funcțiune, în termen de maxim 3 zile furnizorul va emite factura finală pentru, va șterna factura transmisa anterior și va transmite factura finală, beneficiarului. Factura va avea mentionat numarul contractului, datele de emitere si de scadenta. Factura va fi trimisa in original la adresa specificata de Societatea Uzina Mecanică Sadu S.A.

Acreditivul va fi platit la vedere, contra prezentarii urmatoarelor documente:

- Factură comercială. Aceasta va avea menționat nr. Contractului, datele de emitere și de scadență;
- Proces verbal de recepție și punere în funcțiune la beneficiar semnat de catre beneficiar și furnizor purtând una din mentiunile: acceptat, acceptat cu observatii minore, acceptat cu rezerve;
- Avizul de expediere al utilajului;
- Date de coletaj
- Certificat de calitate și garanție
- Declarația de conformitate

Pentru plățile prin acreditiv, se vor aplica regulamentele emise de ICC (Camera de Comerț Internațional) cu privire la „Reguli și uzanțe uniforme referitoare la acreditivele documentare” în versiunea aplicabilă, cu modificările ulterioare.

Toate spezele și comisioanele legate de deschiderea și utilizarea acreditivului sunt în sarcina beneficiarului.

În cazul unor modificări ale acreditivului, spezele privind modificările vor fi în contul părții care a provocat necesitatea acestor modificări.

În situația în care procesul verbal de recepție și punere în funcțiune se semnează cu rezultatul acceptat, acceptat cu observații minore, acceptat cu rezerve, utilajul va fi achitat integral. Rezultatele: acceptat cu observații minore, acceptat cu rezerve, consemnate în procesul verbal de recepție nu vor influența plata utilajului.

Dacă utilajul inspectat sau testat nu corespunde specificațiilor contractuale (documentația tehnică), achizitorul îl va respinge.

Pentru utilajul respins (refuzat), achizitorul va efectua plata numai după ce acest utilaj va fi înlocuit și numai după ce vor fi parcurse toate etapele de recepție și probe, menționate în prezentul caiet de sarcini, urmând să fie semnat procesul verbal de recepție și punere în funcțiune cu rezultatul Acceptat, Acceptat cu observații minore sau Acceptat cu rezerve.

Riscuri identificate și măsurile de gestionare a acestora

Având în vedere faptul că achiziția publică se va realiza din sursa bugetară și în completare din sursa proprie pentru plata TVA și că în România, la momentul actual, nu sunt societăți care produc utilaje specializate pentru execuția muniției de infanterie și implicit utilajul se execută în principiu de fabricanții străini, iar participanții la licitație vor reprezenta societăți străine, există următoarele riscuri identificate:

• perioada de achiziție să depășească anul bugetar:

A) Evaluare risc:

- probabilitatea de apariție a riscului (P) = 2, risc mediu;
- impactul riscului asupra realizării obiectivului (I) = 3, risc ridicat;
- nivel evaluare risc (R) = $2 \times 3 = 6$, risc ridicat.

Unde: $R = P \times I$

B) Tratare risc:

– întocmirea corectă a documentației/documentelor ce fac obiectul achiziției într-un timp cât mai scurt;

- răspunderea în timp util tuturor părților implicate în procedura;

– derularea procedurii de licitație cu maximă transparență pentru evitarea contestațiilor care întârzie procesul de achiziție

C) Evaluare risc rezidual

- probabilitatea de apariție a riscului (P) = 1, risc scăzut;
- impactul riscului asupra realizării obiectivului (I) = 3, risc ridicat;
- nivel evaluare risc rezidual (R) = $1 \times 3 = 3$, risc mediu.

Unde: $R = P \times I$

D) Responsabilități asupra riscului rezidual:

Furnizorul, prin persoana/persoanele responsabile privind derularea contractului, va prezenta, lunar, autorității contractante, documente și rapoarte privind stadiul de execuție a utilajelor ce fac obiectul contractului și va întreprinde toate măsurile necesare pentru respectarea termenelor prevăzute în graficele de livrare a utilajelor.

Beneficiarul va analiza, lunar derularea tuturor activităților planificate pentru realizarea obiectivului și va informa furnizorul privind demersurile realizate.

• riscul pierderii tranșei de plată efectuate, de către beneficiar, fără ca utilajul să fie livrat

A) Evaluare risc:

- probabilitatea de apariție a riscului (P) = 1, risc scăzut;
- impactul riscului asupra realizării obiectivului (I) = 3, risc ridicat;
- Nivel risc (R) = $1 \times 3 = 3$, risc mediu.

Unde: $R = P \times I$

B) Tratare risc:

– asigurarea unui flux informațional optim între reprezentanții beneficiarului și furnizorul;

- notificarea într-un timp foarte scurt a eventualelor probleme care apar (forță majoră, etc.) și ar putea duce la întârzieri de livrare sau la imposibilitatea finalizării utilajului;

-solicitarea de documente justificative, constând în procese verbale de recepție provizorie/partială, care cuprind lucrările executate pe parcursul derulării contractului pentru execuția utilajului și care stau la

baza achitării contravalorii facturii, conform prevederilor contractuale.

C) Evaluare risc rezidual

- probabilitatea de apariție a riscului (P) = 1, risc scăzut;
- impactul riscului asupra realizării obiectivului (I) = 2, risc mediu;
- nivel evaluare risc rezidual (R) = $1 \times 2 = 2$, risc scăzut.

Unde: $R = P \times I$

D) Responsabilitati asupra riscului rezidual

Furnizorul, prin persoana/persoanele responsabile privind derularea contractului, va prezenta, lunar, autoritatii contractante, documente si rapoarte privind stadiul de executie a utilajelor ce fac obiectul contractului si va intreprinde toate masurile necesare pentru respectarea termenelor prevazute in graficele de livrare a utilajelor

Beneficiarul va analiza, lunar derularea tuturor activitatilor planificate pentru realizarea obiectivului si va informa furnizorul privind demersurile realizate.

7. CADRUL LEGAL CARE GUVERNEAZA RELATIA DINTRE AUTORITATEA CONTRACTANTA SI FURNIZOR (inclusiv in domeniile mediului, social si al relatiilor de munca)

Furnizorul se asigură că respectă întocmai Hotărârea Guvernului nr: 1029/2008 privind condițiile introducerii pe piață a mașinilor, precum și art.1-23; și art. 25-28 din Directiva 2006/42/CE a Parlamentului European și Consiliului din 17 mai 2006 privind mașinile industriale precum și directivele 14/35/UE, 14/30/UE.

Ofertantul devenit furnizor are obligatia de a respecta in executarea contractului, obligatiile aplicabile in domeniul mediului, social si al muncii instituite prin dreptul Uniunii, prin dreptul national, prin acorduri colective sau prin dispozitiile international de drept in domeniul mediului, social si al muncii enumerate in anexa X la Directiva 2014/24 respectiv:

- i. *Conventia nr.87 a OIM privind libertatea de asociere si protectia dreptului de organizare*
- ii. *Conventia nr.138 a OIM privind varsta minima de incadrare in munca;*

De asemenea, sunt obligatorii, dar fara a se limita la, cerințele privind:

- Respectarea normelor EN, ISO si VDE specifice: ISO 12100: 2010 Siguranța aparatului - principii generale legate de proiectare; EN 61000-6-2 Compatibilitate electromagnetica (EMC); EN 61000-6-4 Compatibilitate electromagnetica, partea 6-4: Standarde generale privind emisiile pentru medii industriale, VDE 0113 Siguranta utilajelor - Echipamente electrice ale mașinilor;
- Existenta marcaj de conformitate CE;

Furnizorul va respecta toate actele normative nationale si comunitare care reglementeaza cerinte de import/export, tehnice, de protectia muncii, de protectia mediului, privind Prevenirea si stingerea incendiilor.

Protecția muncii, Prevenirea si stingerea incendiilor și protecția mediului

Furnizorii, executantii sau prestatorii trebuie sa obtina informatii privind reglementarile in vigoare la nivel national, referitor la:

- protectia muncii de la Inspectia Muncii Bucuresti;
 - prevenirea si stingerea incendiilor de la Inspectoratul General pentru Situatii de Urgenta;
 - protectia mediului de la Agentia Nationala de Protectia Mediului,
- informatii pe care trebuie sa le respecte pe tot parcursul indeplinirii contractului.

Utilajul furnizat va respecta toate cerințele esențiale de securitate, rezultate în urma evaluării riscurilor, conform HG 1029/2008, Anexa 1.

Litigii

Achizitorul si furnizorul vor face toate eforturile pentru a rezolva pe cale amiabila, prin tratative directe, orice neintelegere sau disputa care se poate ivi intre ei in cadrul sau in legatura cu indeplinirea contractului.

Daca dupa 15 de zile de la inceperea acestor tratative neoficiale achizitorul si furnizorul nu reusesc sa rezolve in mod amiabil o divergenta contractuala, fiecare poate solicita ca disputa sa se solutioneze de catre instantele judecatoresti din Romania, potrivit legislatiei din Romania.

În cazul nelivrării utilajului, neefectuării lucrărilor și serviciilor angajate pentru care s-au efectuat tranșe de plată, recuperarea sumelor de către Beneficiar se face cu perceperea majorărilor de întârziere, calculate pentru perioada de când s-au acordat și până s-au recuperat.

Achizitorul are dreptul de a denunța unilateral contractul, în una din următoarele situații :

a) furnizorul se afla, la momentul atribuirii Contractului de furnizare, în una dintre situațiile prevăzute la art. 164-167, 223 din Legea nr. 98/2016;

b) contractul de achiziție nu ar fi trebuit să fie atribuit furnizorului, având în vedere o încălcare gravă a obligațiilor care rezultă din legislația europeană relevantă și care a fost constatată printr-o decizie a Curții de Justiție a Uniunii Europene.

8. MANAGEMENTUL/GESTIONAREA CONTRACTULUI SI ACTIVITATI DE RAPORTARE IN CADRUL CONTRACTULUI, daca este cazul

Metodologia de evaluare a ofertelor:

Pentru atribuirea contractului de achizitii publice “Masina de ambalare cartus finit in cutii carton”, Societatea Uzina Mecanică Sadu S.A., evalueaza ofertele pe baza criteriului ales, respectiv: “**cel mai bun raport calitate-pret**”.

Detaliem mai jos modul de evaluare, in cadrul criteriului de atribuire – “cel mai bun raport calitate – pret”, respectiv:

1. Pretul ofertei - cu o pondere de 55%. Punctaj maxim factor = 55;

2. Componenta tehnica - cu o pondere de 45%. Punctaj maxim factor = 45.

Punctaj maxim total al ofertei = 100, din care:

1) Pretul ofertei – Componenta financiara – 55%. Punctaj maxim factor 55.

Punctajul pentru factorul de evaluare “pret”, cu o valoare de 55 puncte, din totalul de 100 puncte si cu o pondere de 55%, se acorda dupa cum urmeaza:

a) Pentru oferta admisibila cu cel mai scazut dintre preturi (P_{min}), se acorda punctajul maxim alocat, respectiv 55 puncte;

b) Pentru celelalte oferte admisibile, punctajul $P(n)$ se calculeaza proportional, utilizand urmatoarea formula:

$P_{pret}(n) = P_{min} / P(n) \times 55$, unde:

$P_{pret}(n)$: punctajul obtinut de catre oferta admisibila aflata sub evaluare

P_{min} – cel mai scazut dintre preturile ofertelor admisibile;

$P(n)$ – pretul ofertei admisibile aflata sub evaluare.

2) Componenta tehnica – Pondere 45%. Punctaj maxim factor 45

Pentru “Componenta tehnica” a fost stabilit un numar de 4 subfactori, respectiv:

2.1. Capacitate de producție

2.2. Timp de rezolvare defectiune urgenta

2.3. Garantie utilaj

2.4. Durata de livrare

2.1 Capacitatea de productie a utilajului. Pondere 20%. Punctaj 20 puncte

Capacitatea de productie (cadenta) utilajului trebuie sa fie de minim 120 piese/minut. Ofertele a caror utilaje au o cadenta sub cea minim impusa sunt declarate neadmisibile. Valoarea maxima, pentru factorul *Capacitate de productie*, peste care nu se puncteaza suplimentar este 240 piese/minut.

Punctajul pentru factorul de evaluare “Capacitate de productie utilaj”, cu o valoare de 20 puncte, din totalul de 100 puncte, si, o pondere de 20 %, se acorda dupa cum urmeaza:

a) pentru oferta admisibila a carui utilaj are cea mai mare capacitate de productie (cadenta), se acorda punctajul maxim alocat 20 puncte;

b) pentru celelalte oferte admisibile, punctajul se va calcula dupa urmatoarea formula:

$R_{capacitate\ de\ productie}(n) = R(n) / R(max) \times 20$, unde:

$R_{capacitate\ de\ productie}(n)$ = punctajul obtinut de catre oferta admisibila aflata sub evaluare

$R(max)$ = cea mai mare capacitate de productie (cadenta) a utilajului, dintre ofertele admisibile;

$R(n)$ = capacitatea de productie (cadenta) utilajului realizata de catre oferta admisibila aflata sub evaluare.

2.2) Timp de rezolvare defectiune urgenta. Pondere 10%. Punctaj 10 puncte

Timpul de rezolvare defectiune urgenta - rezolvarea defectiunii semnalate de beneficiar in maxim 48 ore de la solicitarea acestuia. Peste această durată ofertele sunt declarate neadmisibile. Valoarea minima pentru factorul de evaluare *Timp de rezolvare defectiune urgenta*, sub care nu se puncteaza suplimentar este 24 de ore.

Beneficiarul doreste sa se asigure ca pe toata durata contractului, furnizorul va trebui sa asigure suport tehnic pentru a rezolva orice incident intr-un timp cat mai scurt, dupa semnalarea defectiunii de catre autoritatea contractanta.

In acest fel, existand certitudinea ca, furnizorul va raspunde cu promptitudine si rezolva in timp util orice incident/defect semnalat, inclusiv in perioada mentenantei preventive.

Pentru factorul de evaluare "Timp de rezolvare defectiune urgenta", cu o valoare maxim alocata de 10 puncte, din totalul de 100 puncte, si, o pondere de 10%, punctajele se vor acorda dupa cum urmeaza:

- Pentru oferta admisibila care prezinta cel mai mic timp de rezolvare defectiune urgenta = 10 puncte;
- Pentru restul ofertelor admisibile, punctajul se va calcula utilizand urmatoarea formula:

$P \text{ puncte } (n) = P(\text{min}) / P(n) \times 10$, unde:

P puncte (n) – punctele obtinute de oferta admisibila aflata sub evaluare;

P (min) – cel mai mic timp de rezolvare defectiune urgenta dintre ofertele admisibile;

P (n) – timp de rezolvare defectiune urgenta al ofertei admisibile afalata in evaluare.

2.3) Garantia utilajului. Pondere 10%. Punctaj 10 puncte

Perioada de garantie acordată utilajului de către furnizor este de minim 24 luni de la data punerii în funcțiune a utilajului. Ofertele cu o garantie sub 24 luni vor fi neconforme. Valoarea maxima, pentru factorul *Garantia utilajului*, peste care nu se puncteaza suplimentar este 48 luni.

Punctajul pentru factorul de evaluare "Garantia utilajului" cu o valoare de 10 puncte, din totalul de 100 puncte si o pondere de 10%, se va acorda dupa cum urmeaza:

- Pentru oferta admisibila cu cea mai mare garantie oferita utilajului = 10 puncte;
- Pentru restul ofertelor admisibile, punctajul se va calcula utilizand urmatoarea formula:

$G \text{garantie } (n) = G(n) / G(\text{max}) \times 10$, unde:

Ggarantie (n) = punctajul obtinut de catre oferta admisibila aflata sub evaluare;

G(max) = cea mai mare garantie oferita dintre ofertele admisibile;

G(n) = garantia utilajului oferita de catre ofertele admisibile aflate sub evaluare.

2.4) Durata de livrare. Pondere 5%. Punctaj 5 puncte

Termenul de livrare al utilajului este de maxim 9 luni de la semnarea contractului. Ofertele a caror durata de livrare a utilajului depasesc termenul de 9 luni sunt declarate neconforme/ neadmisibile.

Valoarea minima pentru factorul de evaluare *Durata de evaluare*, sub care nu se puncteaza suplimentar este 30 de zile.

Punctajul pentru factorul de evaluare "Durata de livrare" cu o valoare de 5 puncte, din totalul de 100 puncte si o pondere de 5%, se va acorda dupa cum urmeaza:

- Pentru oferta admisibila cu cea mai redusa durata de livrare = 5 puncte;
- Pentru restul ofertelor admisibile, punctajul se va calcula utilizand urmatoarea formula:

$L \text{durata livrare } (n) = L(\text{min}) / L(n) \times 5$, unde:

Ldurata livrare (n) – punctajul obtinut de catre oferta admisibila aflata sub evaluare;

L(min) = cea mai mica durata de livrare dintre ofertele admisibile;

L(n) = durata de livrare a ofetelor admisibile aflate sub evaluare.

Punctele acordate pentru factorul de evaluare "**Componenta tehnica**" in punctajul total vor fi calculate dupa cum urmeaza:

Tehnic (n) = (Puncte obtinute pentru 2.1. Capacitate de productie) + (Puncte obtinute pentru 2.2. Timp de rezolvare defectiune urgenta) + (Puncte obtinute pentru 2.3. Garantie utilaj) + (Puncte obtinute pentru 2.4. Durata livrare)

Punctajul total: Pret (maxim 55 puncte) + **Componenta tehnica** (maxim 45 puncte) = **maxim 100 puncte.**

Clasamentul ofertelor va fi determinat pe baza punctajului total. Pe baza metodei de calcul de mai sus, ofertantul care are cel mai mare punctaj total va fi declarat castigator.

Nota:

- Ofertele trebuie depuse pentru: 1 lot;

In conformitate si cu prevederile art. 141, ind. (8), (9) si (10) din Legea nr. 98/2016, autoritatea contractanta isi rezerva dreptul:

- de a atribui contractele de achizitie aferente celor cinci loturi de masini: insertie capsă în tub cartuş, asamblare cartuş, control dimensiuni şi greutate cartuş, etanşat muniţie şi ambalare cartuş finit în cutii carton unui singur ofertant;

- de a efectua o evaluare comparativa a ofertelor depuse, prin stabilirea in primul rand a punctajelor oferite pentru fiecare lot, prin aplicarea criteriului de evaluare ales „cel mai bun raport calitate – pret” si a celor doi factori de evaluare stabiliti: „pretul ofertei” si „componenta tehnica”, mentionati si detaliati in cadrul documentatiei de atribuire si, apoi prin compararea punctajului total astfel obtinut cu punctajul atribuit ofertelor depuse de catre un ofertant pentru toate cele cinci loturi.

Modul de departajare a ofertelor in cazul in care doua sau mai multe oferte sunt clasate pe primul loc, cu punctaje egale:

- In cazul in care comisia de evaluare constata ca doua sau mai multe oferte admisibile au punctaje egale, departajarea se va face avand in vedere punctajul obtinut la factorii de evaluare in ordine descrescatoare a ponderii acestora.

În cazul in care situația de egalitate se mentine, autoritatea contractanta are dreptul sa solicite noi propuneri financiare, si oferta castigatoare va fi desemnata cea cu propunerea financiara cea mai mica, propunere financiara care se depune in aceleasi conditii ca si propunerea initiala, prin intermediul SEAP.

Perioada de timp în care ofertantul trebuie să își mențină oferta valabilă:

Perioada de valabilitate a ofertelor este de 3 luni de la data depunerii ofertei, dar nu mai târziu de data încheierii contractului.

Ofertele depuse vor avea atasate:

- Garantia de participare;
- Documentatia de calificare: Formular DUAE, declaratia conform art. 59 si art. 60 din Legea nr. 98/2016
- Oferta tehnica: documentatia tehnica, care va respecta cerintele minime impuse in caietul de sarcini.
- Oferta financiara;
- Formulare;
- Angajamentul ferm de susținere din partea unui terț, dacă este cazul – anexa nr.;
- Acordul de asociere, dacă este cazul – anexa nr.;
- Contractul de subcontractare, dacă este cazul – anexa nr.
- Instructiuni de utilizare privind exploatarea si intretinerea utilajului.

Toate documentele vor fi obligatoriu redactate in limba romana.

SEF SECTIE
Ing.
PĂTRĂSCOIU Claudiu

OFICIUL JURIDIC
Jr.
MOREGA Bogdan

SEF SERV. TEHNIC
Ing.
VĂGAUNĂ Petre